



TRACTEUR DE REMORQUAGE

Articulé, Compact, 4x4

TT-60
TT-100
TT-150



www.vtcmfg.com
info@vtcmfg.com

FICHE TECHNIQUE TT-60, TT-100, TT-150

DIMENSIONS:

Hauteur:.....85" (2159mm)
Longueur:.....TT-60; TT-100 = 137" (3480mm)
TT-150 = 147" (3734mm)
Largeur:.....60" (1524mm)
Empattement:59" (1499mm)
Garde au sol:10" (254mm)
Poids en opération:.....
TT-60 = 8,200 lbs (3720 kg)
TT-100 = 11,000 lbs (5000 kg)
TT-150 = 14,500 lbs (6600 kg)
Rayon de braquage:.....10.5' (3.2m)
Épaisseur du châssis:.....1/2" (12.7mm)
Pente admissible:.....27%

MOTEUR:

Marque:.....Kubota V3600-E,
Type:.....4 cylindre, 4 temps,
diesel, refroidi à l'eau
Puissance:.....66.8 ghp (49.8kW)
@ 2600 rpm
Type de combustion:.....directe (Interim TIER 4)
Cylindrée:.....220,9 po. cu. (3.6L)
Alternateur:.....12V 90 A

CAPACITÉ DE TIR:

Force de tir au crochet max.:...
TT-60; TT-100 = 7300 lbf (32.5 kN)
TT-150 = 11,000 lbf (48.9 kN)
Poids max. remorquage (sous conditions idéales):
TT-60 = 60,000 lbs (27,215 kg)
TT-100 = 100,000 lbs (45,360 kg)
TT-150 = 150,000 lbs (68,039 kg)

CAPACITÉ DES RÉSERVOIRS:

Carburant:17 US gal. (64 L)
Hydraulique:.....17 US gal. (64 L)

FREINAGE ET DIRECTION:

Châssis articulé:.....direction assistée par orbitrol
Frein de service:.....essieu avant,
disques dans l'huile

PNEUS:

Standard:.....10x16.5 (tubeless), 10 plis
***Autres modèles disponibles pour différents types d'usage.**

TRANSMISSION :

Type :.....hydrostatique, 4 roues motrices
Pompe HST:.....piston axial
Débit:.....variable, 27 gpm (102 L/min)
Pression:.....5800 psi (400 bar)
Moteur HST:piston axial
Couple:.....784 lbf*po./100 psi (1.28 Nm / bar)
Différentiel:.....45% de glissement limité
Oscillation arrière:.....+ / - 10%
Charge statique:.....19800 lbs (9000 da N)
Charge dynamique:.....9900 lbs (4500 da N)
Boîte de transfert:.....réduction planétaire
1 ère vitesse:07 mph (10 km/hr)
2 ère vitesse:.....16 mph (25 km/hr)

POSTE DE CONDUITE:

- Toit de sécurité ROPS ou cabine fermée insonorisée.
- Ceinture.
- Panier avant.
- Bandes réfléchissantes.
- Mirroirs 12" pour visibilité des crochets.
- Volant inclinable.
- Chaufferette avec dégivreur ajustable pour pare brise.
- Vitres latérales coulissantes.
- Klaxon et alarme sonore de recul.
- 2 phares avant et 2 lumières arrière, avec gardes protecteurs.
- 4 lumières de travail, avant et arrière.

OPTIONS ET ACCESSOIRES:

- Siège à suspension mécanique.
- Siège passager.
- Essui glace avant et arrière.
- Lave-vitre avant.
- Air climatisé.
- Radio AM/FM/Aux.
- Gyrophare.

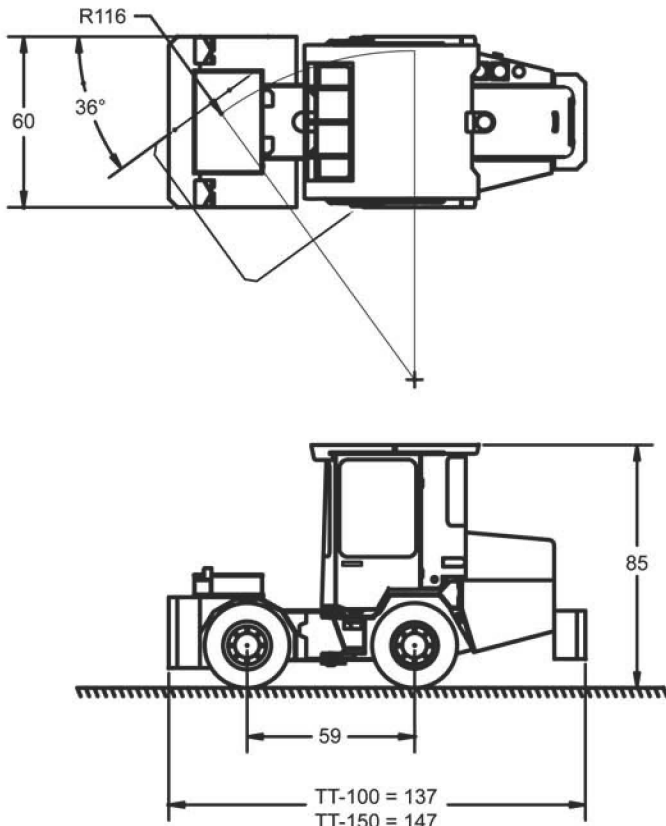

Équipements VTC MFG Inc.
2430 Principal Est, St-Paul-d'Abbotsford,
Québec, Canada, J0E 1A0
Téléphone: (450) 379-5387 Fax: (450) 379-5587